

ЦАРЯ.746612.115

$\sqrt{Ra\ 3,2\ (\checkmark)}$

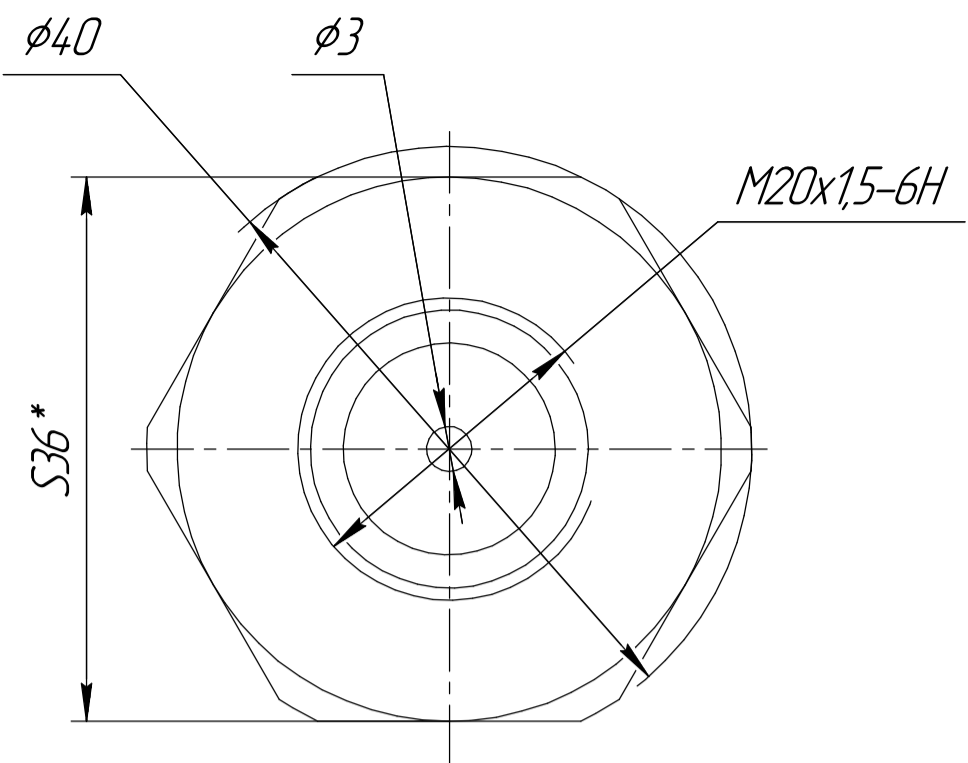

Справ. №
Перв. примен.

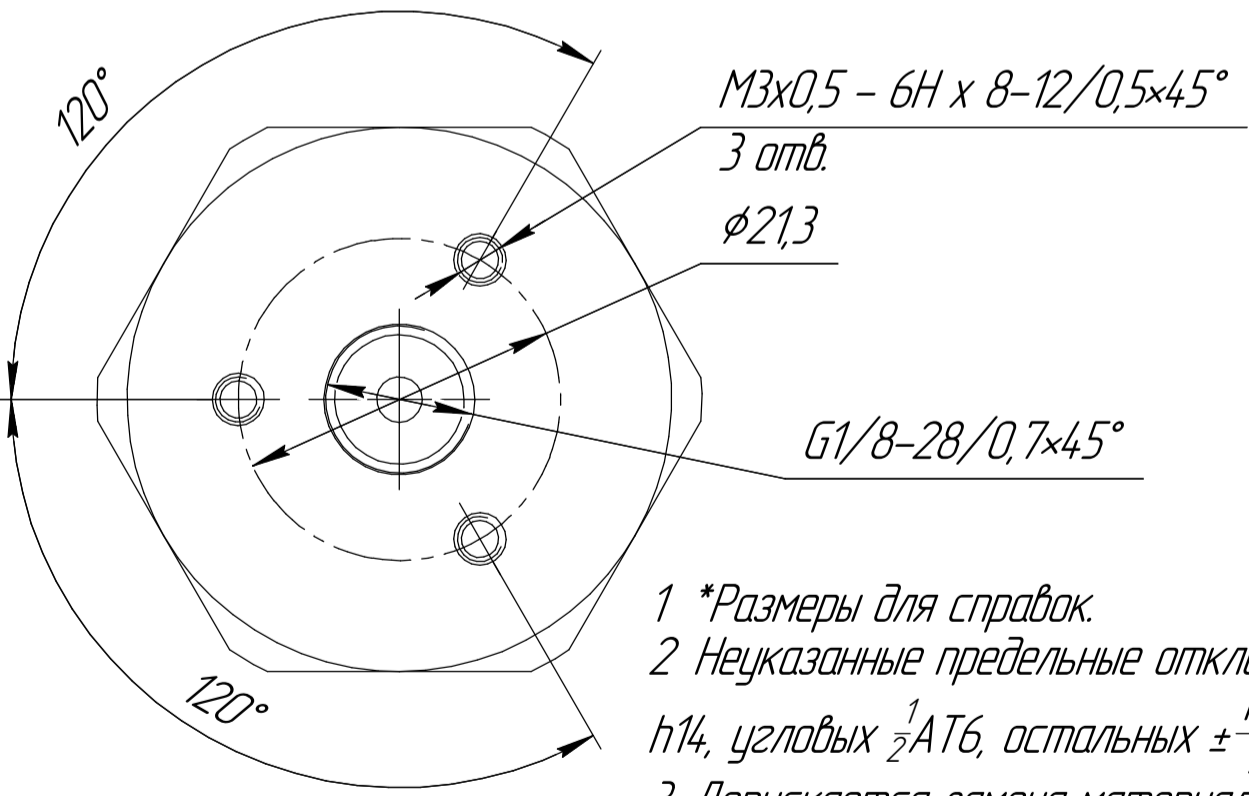
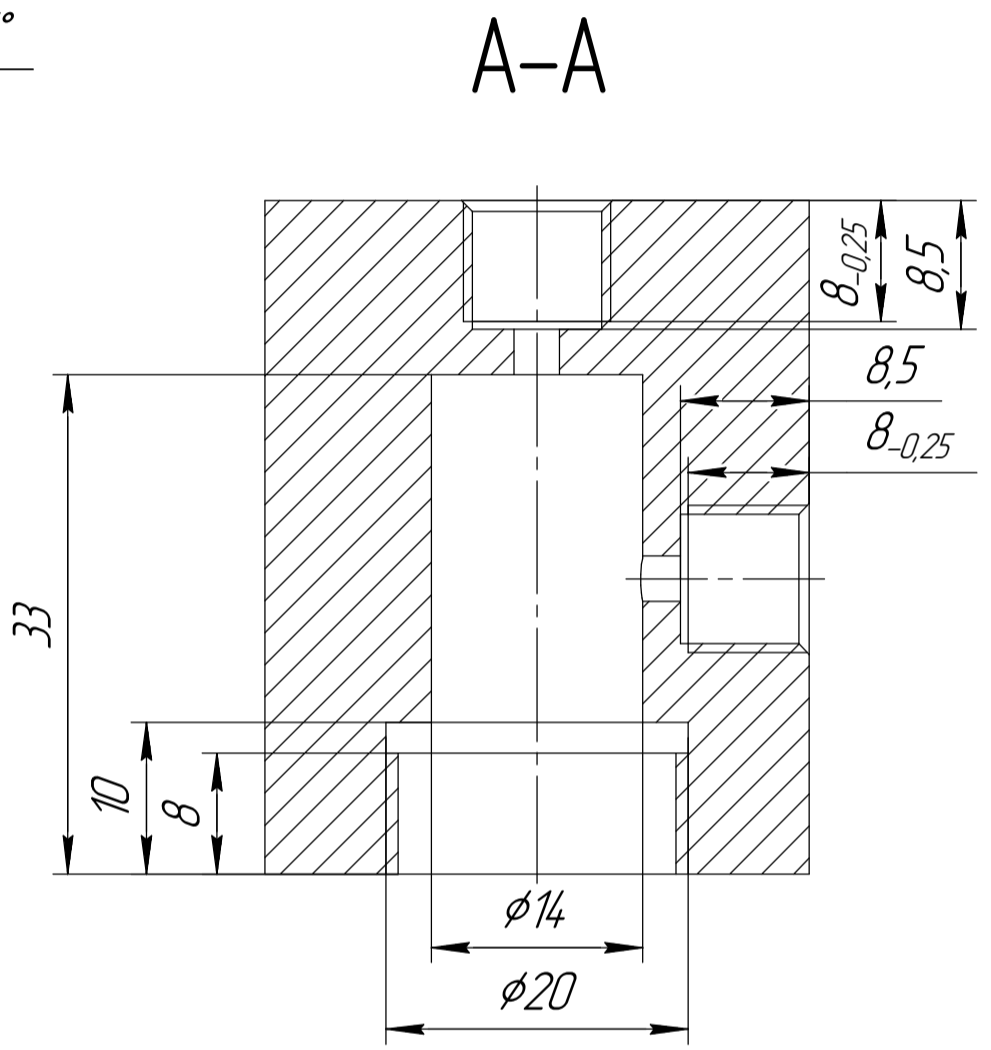
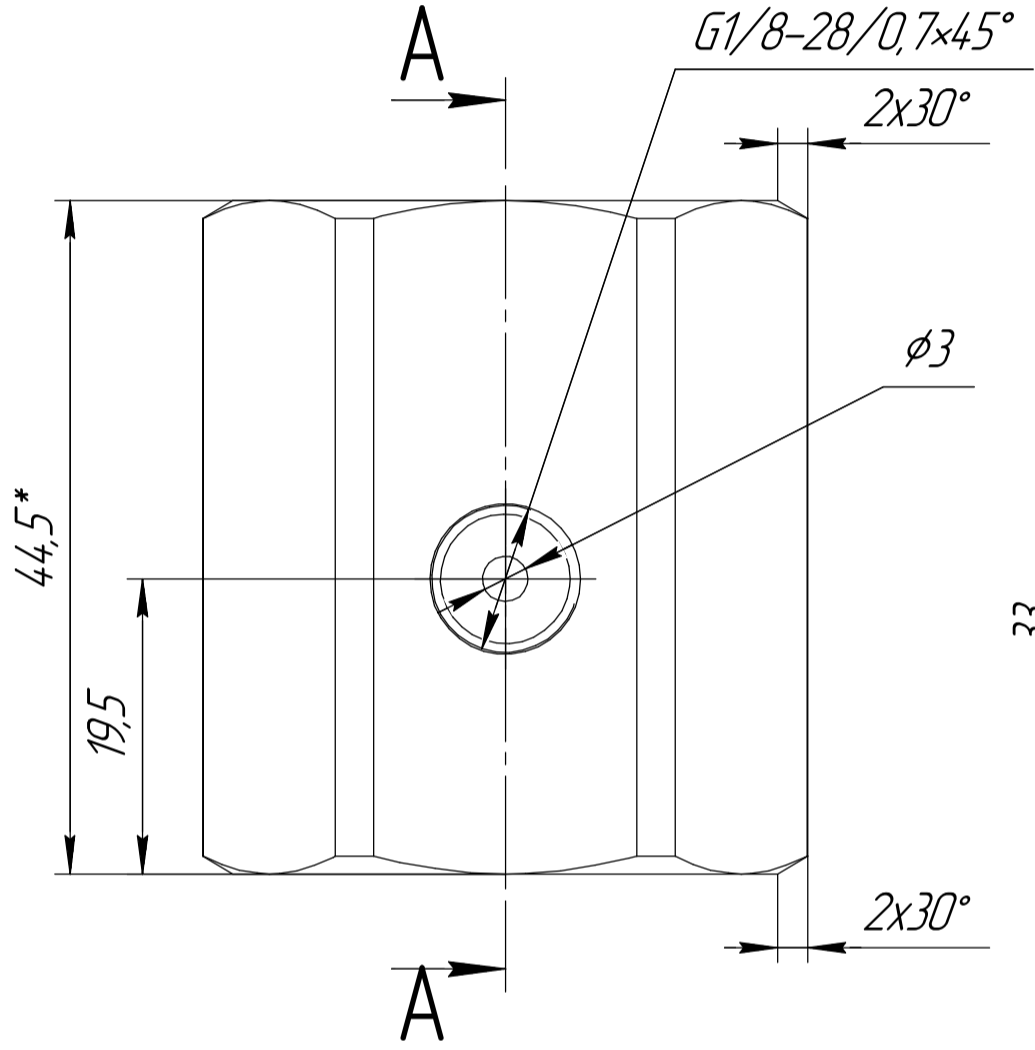

- 1 *Размеры для справок.
- 2 Неуказанные предельные отклонения размеров: отверстий H14, валов h14, угловых $\frac{1}{2}AT6$, остальных $\pm \frac{IT14}{2}$.
- 3 Допускается замена материала на AISI 321.

Изм. № подл.
Взам. инв. №
Инд. № докл.
Подп. и дата

Изм.	Лист	№ докум.	Подп.	Дата
Разраб.		Перельгин		24.01.2025
Проб.		Дикевич		24.01.2025
Т.контр.				
Нач.отд.				
Н.контр.				
Утв.				

ЦАРЯ.746612.115

**Камера M20x1,5
S36**

Лист	Масса	Масштаб
		2:1
Лист	Листов	1

36-h11 ГОСТ 8560-78
Шестигранник 13X11H2B2MФ ГОСТ 5949-75

ООО НПК "МИКРОФОР"